

# NÁBYTEK PRIANERA

EXLUZIVNÍ NÁBYTEK Z ITÁLIE



stadnikovalenka@gmail.com

+420723 838 086

https://lenkadesign.cz/ Minkovická 170, 46312 Šimonovice, Liberec

LENKA DESIGN

Obsah	
SPOLEČNOST PRIENERA	6
DESIGNÉŘI	8
POHOVKY	10
POSTELE	18
NOČNÍ STOLKY	26
KŘESLA	28
KONFERENČNÍ STOLKY	36
DALŠÍ PRODUKTY	42
MATERIÁLY	48
KŮŽE.....	48
LÁTKA .....	52
KÁMEN .....	57
DALŠÍ ODKAZY A FOTOGRAFIE	58



### Prianera models

#### Top news



Litos



Noma



Bliss

#### Top sellers sofas



Bold



Yucatan



Nesting



Nilo



Sharpei



Turandot

#### Top sellers armchairs



Tosca



Odeon



Dumbo



Alice



Klab

#### Top sellers beds



Medea



Opera



Cloud

# PRIANERA®





## SPOLEČNOST PRIANERA



Společnost Prianera, která se zrodila v roce 1972 a je výsledkem generačního a firemního spiknutí, přišla do našich dnů se znalostí a ctností vytvářet čalouněný nábytek pro moderní, jedinečné a rozpoznatelné prostředí. Skutečná krása je ta, která je vytvořena myslí a dosažena rukama. Styl, jedinečnost, výzkum, tradice, inovace, a to vše v italském prostředí. Prianera začíná jako sen, který začal ve Forlì a dorazil do nejlepších showroomů na světě.

Design, styl a ruční zpracování jsou základem, a proto italská tradice je a vždy bude základní hodnotou značky. V průběhu let si Prianera vytvořila vlastní vizi, která je konstantní v každém výrobku, kód inovace v duchu současného životního stylu.

## NAŠE PRÁCE

Řemeslný duch ve své nečistší a nejvyšší podobě, který oživuje výrobu společnosti. Skutečný kód dokonalosti spojený s nezaměnitelným italským know-how, kterým se vyznačuje tvorba výrobků kolekce Prianera.

## DESIGNÉŘI

Design byl vždy neodmyslitelným prvkem společnosti Prianera, neustálým výzkumem stylu s cílem interpretovat moderní obývací pokoje s jedinečností. Klíčovou rolí v tomto procesu hrají designéři, kteří se společností spolupracují: Carlo Bimbi, Fabrizio Ballardini, Giorgio Ragazzini, Enrico Casana, Rino Dalmonte, Elena Arkipova a Angelo Tomaiuolo.



DESIGNÉŘI

Kolekce Prianera odráží identitu značky a moderní životní styl. Design je klíčovým prvkem značky a spolupracuje s nimi několik talentovaných designérů, kteří se zapojují do všech fází procesu. Společnost respektuje osobnost každého designéra a každý model se synergicky prolíná v rafinovanou a elegantní kolekci, která posiluje styl a identitu společnosti.

Fabrizio  
Ballardini

***“Vybral jsem si Prianeru pro pocit, který mezi mnou a společností panuje, s cílem vytvořit skvělé produkty.”***

Fabrizio Ballardini,  
interiérový a průmyslový designér.

Angelo  
Tomaiuolo

***“Prianera je pro mě syntézou podnikatelských dovedností a produktové kultury.”***

Angelo Tomaiuolo,  
architekt a designér interiérů.

Carlo  
Bimbi

***“Líbí se mi navrhovat pro Prianeru, moderní, živou a elegantní společnost.”***

Carlo Bimbi,  
kreativní ředitel a průmyslový designér.

Giorgio  
Ragazzini

***“Prianera znamená sblížení k jedinému cíli: kráse.”***

Giorgio Ragazzini,  
Designér



POHOVKY

## POHOVKA ALFRED

Alfred je přirozeným důsledkem poslání společnosti Prianera: vytvářet příjemné obývací pokoje, které zároveň vyjadřují jedinečnost diktovanou nezaměnitelným stylem. Jedinečnost, která se utváří díky vzájemné exaltovanosti designu, materiálů, švů a přizpůsobitelných kombinací.



### \_ ALFRED

design Carlo Bimbi

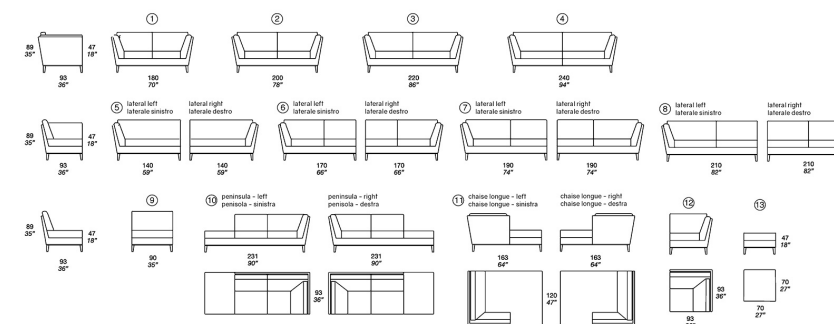

## POHOVKA ALIANTE

Pravá podstata modernosti. Aliante je kolekce čalouněného nábytku, která dokonale integruje modulární prvky a znásobuje možnosti jejich konfigurace a použití. Díky nastavitelným opěradlům v různých polohách, a to i u rohového prvku, je Aliante navržena pro různé možnosti pohodlí.



### – ALIANTE

design Fabrizio Ballardini

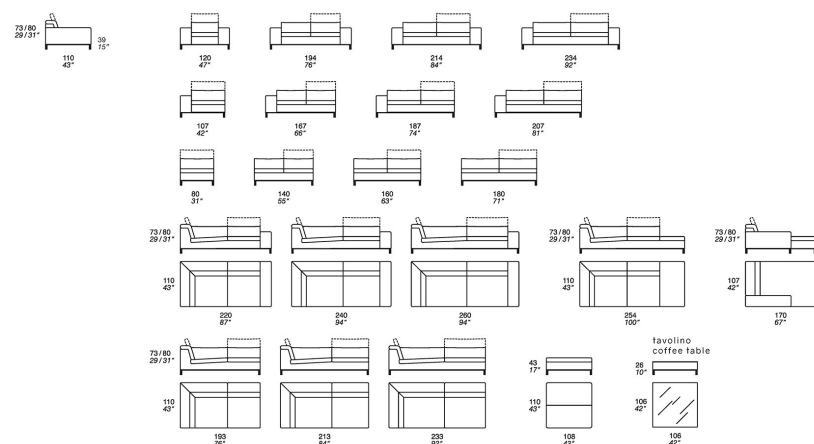

## POHOVKA ALTAIR

Formální elegance, pohodlí a široký kloub, který umožňuje velkou flexibilitu použití, jsou charakteristickými znaky tohoto modelu. Sedací soupravy různých velikostí, rohové prvky, pohodlné koncové části, to vše charakterizované viditelnou ocelovou základnou, která zvedá sedáky od země a definuje jejich lehký a moderní design: to vše je Altair.



### – ALTAIR

design Fabrizio Ballardini

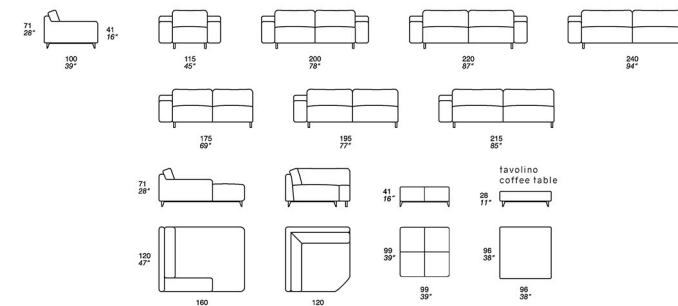

## POHOVKA ARIEL

Tento sedací systém se vyznačuje základními liniemi prvků, které jsou však vybaveny mechanismem, díky němuž je možné pouhým zvednutím zadní části změnit výšku opěradel a získat tak jiný typ pohodlí s úplnou podporou ramen a hlavy. Lehkost celku podtrhuje rovná kovová základna.



### – ARIEL

design Fabrizio Ballardini

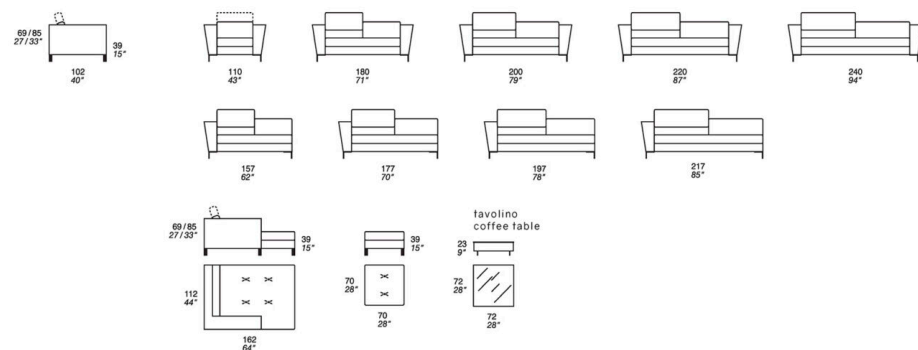

## POHOVKA BERNINI

Bernini je kolekce pohovek, které se vyznačují vzdušnou, lehkou a lineární konstrukcí, spočívající na kovových nožkách v různých povrchových úpravách, které podpírají měkké a bohaté sedáky a velkorysé područky. Kontrast mezi tuhými a tenkými nosnými prvky a měkkostí polštářů činí z Bernini současný model s velkým komfortem.



### – BERNINI

design Style Department Prianera

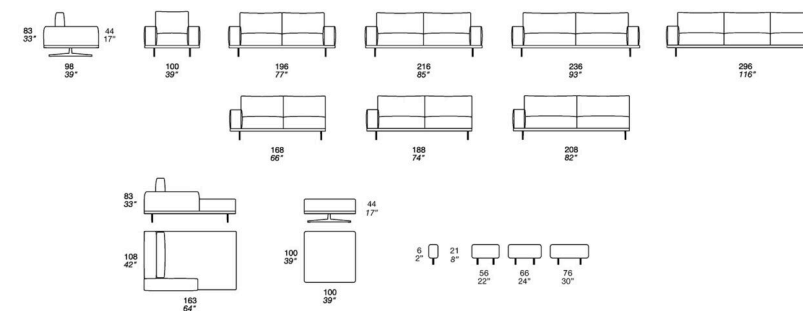



## POHOVKA NILO

Formální elegance, pohodlí a široký kloub, který umožňuje velkou flexibilitu použití, jsou charakteristickými znaky tohoto systému. Sedací soupravy v různých velikostech, rohové a koncové moduly, velké a příjemné chaise longues, opěrky hlavy, které lze přidat podle libosti, to vše podtržené rámem z lehkého chromovaného kovu, který podtrhuje všechny kompozice: to vše je Nilo. Nyní je k dispozici v provedení Deep.



**\_ NILO**  
design Fabrizio Ballardini

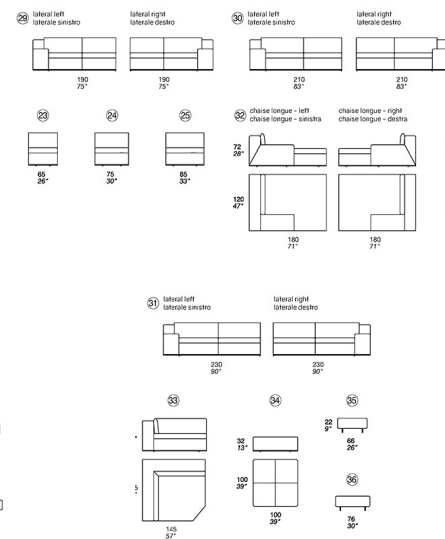
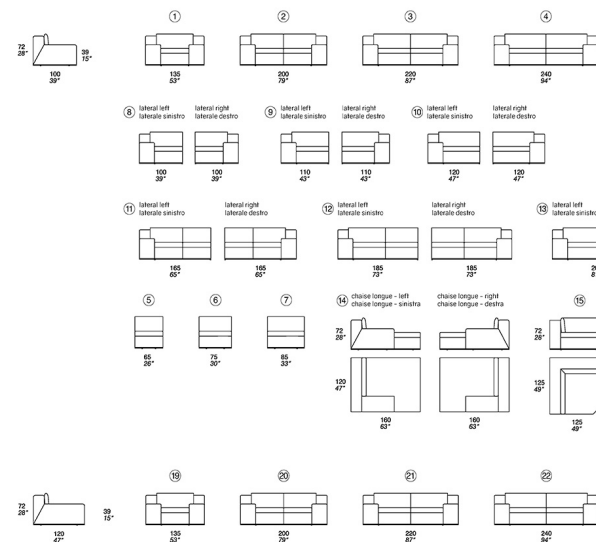

## POHOVKA COZY

Různorodost prvků Cozy umožňuje vytvářet množství lineárních a členitých kompozic, které reagují na stále rozšiřnější potřebu užívat si intimnější a důvěrnější prostory, stejně jako rozhodně více společenské prostory. Sedací systém je prezentován jako přísné seskupení jasných a geometrických objemů, které se vyznačuje zvláštním zpracováním švů s vložením pásky, jež je obohacuje. V kožených verzích je pásek k dispozici pouze v kůži, a to jak v kontrastní barvě, tak v barvě tón v tónu, v látkových verzích je pásek k dispozici výhradně v rypsové barvě v osmi barevných variantách.



**\_ COZY**  
design Enrico Cesana

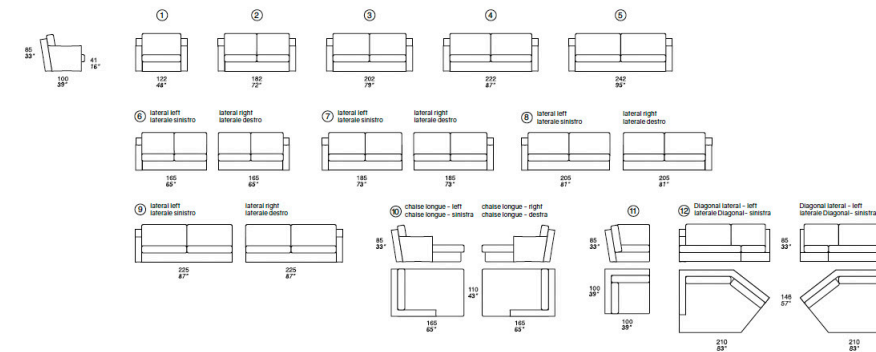



POSTELE

## POSTEL BOHEME

Stejně jako pohovka ze stejné řady si postel Boheme pohrává s odkazy na tradici a přenáší je do nového prostředí: ložnice. Kombinace ušlechtilých materiálů a ručně vyráběného prošívání je ódou na řemeslnou zručnost této řady. Knoflíky, které se zanořují do tapiserie, vytvářejí klasický motiv capitonné a činí tento model univerzálním podle volby čalounění, sametového pro rafinovanou náladu nebo koženého pro okouzlující nádech.



### \_ BOHEME BED

design Style Department Prianera

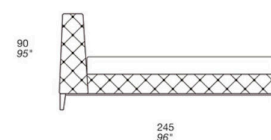
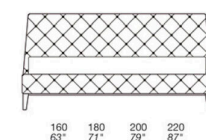

contenitore con rete a ribalta  
storage and slats with drop-down movement

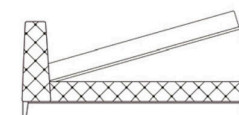

contenitore con rete a doppio movimento  
storage and slats with double movement

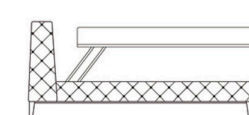

## POSTEL CLOUD

Cloud má mimořádně lineární a moderní styl, příjemný z jakéhokoli úhlu pohledu. Díky zvláštnímu tvaru čela, skloněnému směrem ven, je tato postel ideální i pro umístění do středu místnosti. Tento model vyjadřuje jemnost a lehkost, a to i díky elegantním dřevěným nožkám, které dodávají siluete půvab. Model Cloud potažený látkou je zcela odnímatelný.

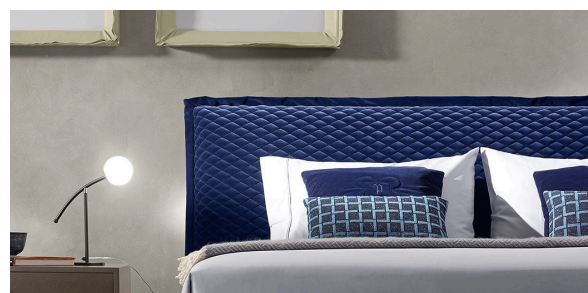

### \_ CLOUD

design Giorgio Ragazzini

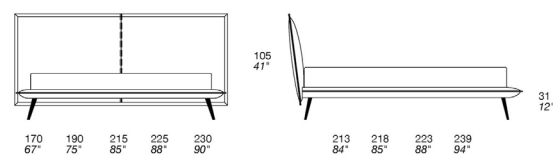

## POSTEL MEDEA H

Postel s obepínajícím tvarem čela, bohatým na konstrukční detaily, které odhalují estetický jazyk plný sartoriálních obsahů a které deklasují klasické tvary v moderním duchu. Důmyslná sartoriální konstrukce se projevuje jak ve spojích podnoží, tak v potrubních švech čela postele. Postel spočívá na rafinovaných kovových nožkách v povrchové úpravě Dark Chrome.



### \_ MEDEA H.

design Giorgio Ragazzini

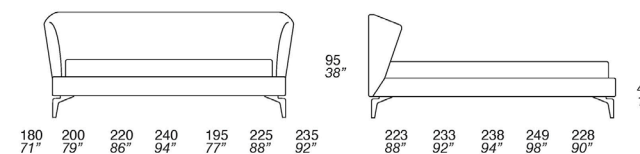

## POSTEL MEDEA

Postel kompletně potažená kůží a látkou, bez okrajů a s obepínajícím čelem, měkká skořepina ještě příjemnější díky měkkému prošivanému potahu, která podporuje odpočinek a navozuje příjemný pocit intimity a ochrany. Elegance designu se promítá do postele, která nabízí absolutní pohodlí. Postel Médea je k dispozici také s velkým kontejnerem pod základem postele.



### \_ MEDEA BED

design Giorgio Ragazzini

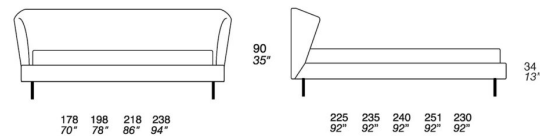

contenitore con rete a ribalta  
storage and slats with drop-down movement

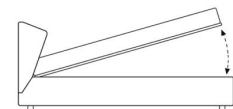

contenitore con rete a doppio movimento  
storage and slats with double movement

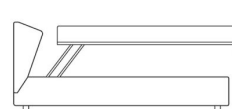

## POSTEL SHARPEI

Měkký a zároveň velkorysý tvar. To je hlavní rys postele Sharpei, který je dále zdůrazněn měkkými a materiálovými potahy, nevhodnějšími pro zdůraznění "měkkého" otisku této pohodlné postele. Široké čelo zprostředkovává pocit tepla a ochrany, úplná absence hran zvyšuje vnímání celkové měkkosti. Postel Sharpei je k dispozici také s velkým kontejnerem pod rošt.



### \_ SHARPEI

design Fabrizio Ballardini

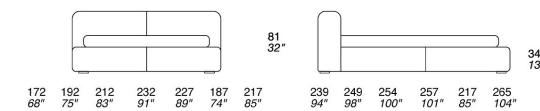

contenitore con rete a ribalta  
storage and slats with drop-down movement

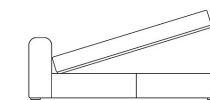

contenitore con rete a doppio movimento  
storage and slats with double movement

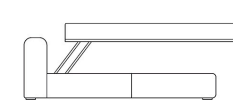

## POSTEL MIVIDA

Postel kompletně potažená kůží a látkou, bez okrajů a s obepínajícím čelem, měkká skořepina ještě příjemnější díky měkkému prošívanému potahu, která podporuje odpočinek a navozuje příjemný pocit intimity a ochrany. Elegance designu se promítá do postele, která nabízí absolutní pohodlí. Postel Médea je k dispozici také s velkým kontejnerem pod základem postele.

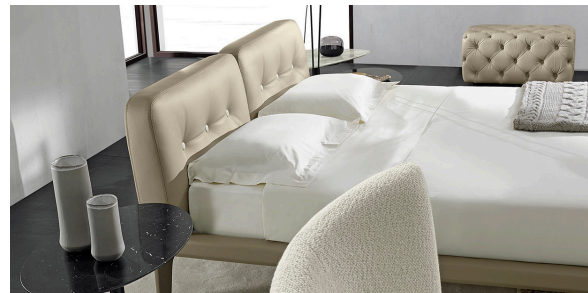

### \_ MIVIDA BED

design Angelo Tomaiuolo

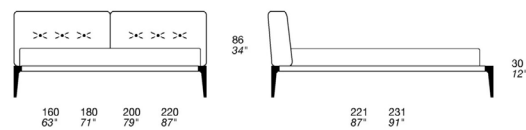

## POSTEL NAMI

Cenné zkušenosti s ručním zpracováním, které jsme získali u modelu Odeon, jsme opět zúročili u modelu Nami. Designově jednoduchá hmota a odrazy světla mezi záhyby čalounění s drapérií, Nami je postel precizní elegance a pohodlné harmonie. Se změnou barvy a čalounění se nemodifikovaný tvar proměňuje ve svou podstatu a vytváří nové scénérie podle našich přání.



### Nami

design Giorgio Ragazzini

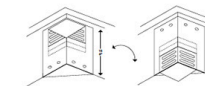

The bed is equipped with a special reversible corner, which allows the slats to be positioned in different heights, from 2 cm to 18 cm from the top edge of the base. Not available with storage base.  
Il letto è dotato di uno speciale angolare reversibile, che permette alla rete di essere posizionata in diverse altezze, da 2 cm a 18 cm dal bordo superiore della base. Non disponibile con base contenitore.

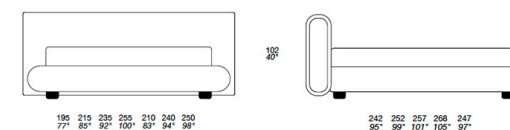

contenitore con rete a ribalta  
storage and slats with drop-down movement

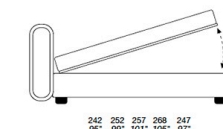

contenitore con rete a doppio movimento  
storage and slats with double movement

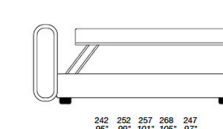

## NOČNÍ STOLKY



### Noční stolek EVE

Prianera představuje noční stolek Eve, jehož horní část barvená v různých povrchových úpravách má praktickou zásuvku. Drobný a ležérní stolek Eve se díky podstavci dostupnému ve dvou výškách přizpůsobí všem postelím z kolekce.



### Noční stolek PEAK

Peak je kontejner, který se vyznačuje čelem bez úchytky a prací zásuvky v jedné rovině s konstrukcí a otevíráním push-pull. Bez problémů se hodí k novým postelím z kolekce Prianera.



### Noční stolek MEDEA

Noční stolek Médea má elegantní zásuvku potaženou kůží a rám je k dispozici lakovaný ve všech barvách RAL.



### Noční stolek BLENDY

Kompletní kolekce konferenčních stolků ve dvou výškách. Kovové konstrukce a desky jsou k dispozici v mnoha povrchových úpravách a tvarech, od nejjemnějších mramorů po dřevo nebo v kůži Prianera.



### Noční stolek BLOK

Blok je ikonický noční stolek, který se skládá ze dvou dokonale válcových objemů, v horním z nich je prostorná zásuvka s otevíráním push-pull. Noční stolek Blok může být lakován buď lesklým, nebo matným lakem ve vybraných barvách nabízených společností Prianera, nebo na přání ve všech barvách palety RAL.



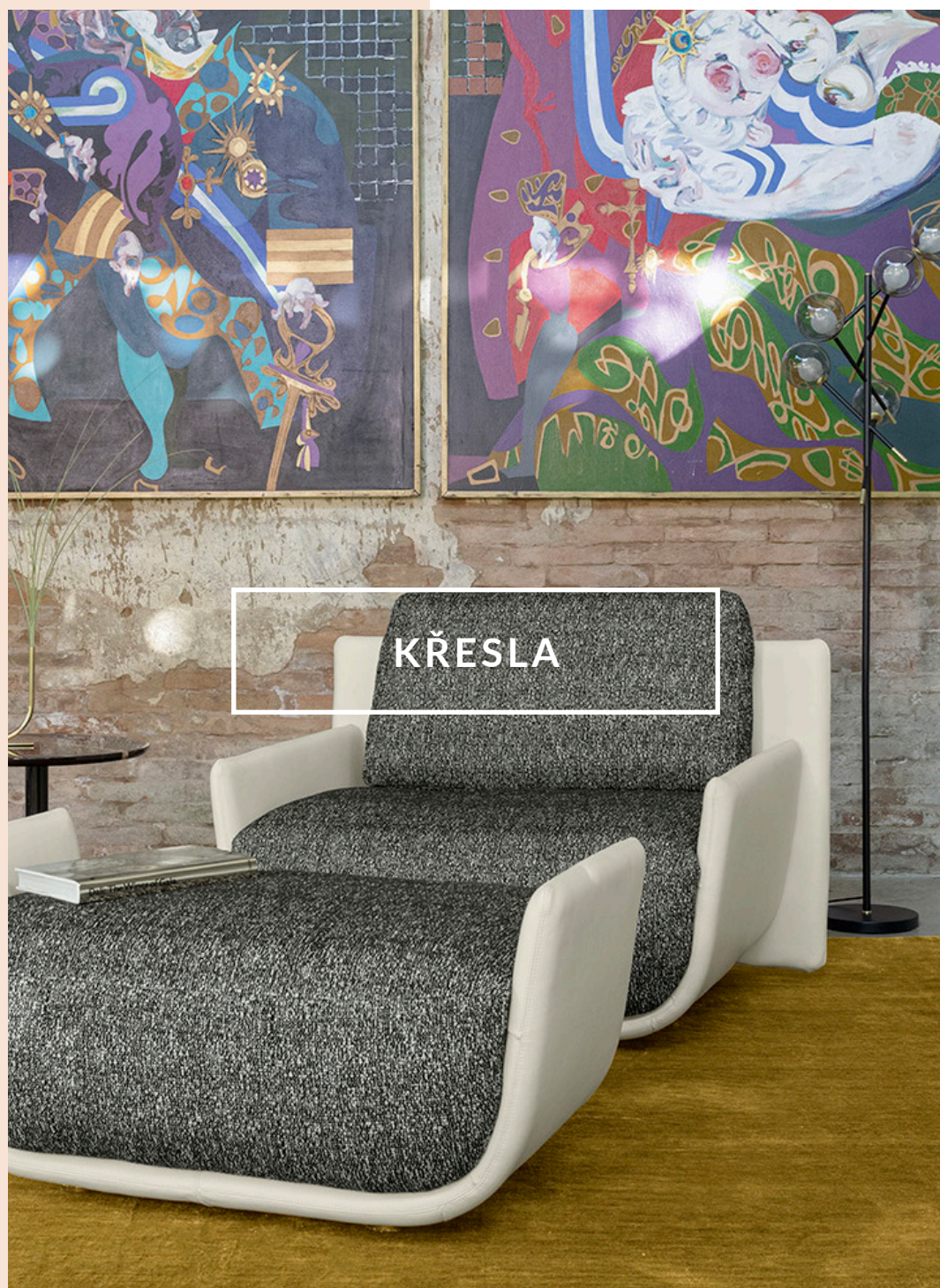

KŘESLA

## KŘESLO ALICE

Otočné křeslo na podstavci z chromované oceli. Tvar imituje velký polštář, který obepíná sedák a definuje tak ležerní a přívětivý vzhled.



### – ALICE

design Carlo Bimbi

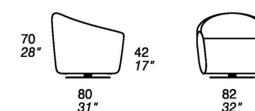

## KŘESLO BLISS

Setkání rovin zjemněných křivkami různé intenzity určuje koncept pohovky Bliss. Lehké a jasné profily mírně vystupujícího opěradla a spodní konstrukce vítají velkorysé objemy polštářů, navržené tak, aby poskytovaly maximální pohodlí. S čalouněním v látce, kůži nebo dokonce v kompozitním provedení vytváří Bliss krajinu, v níž se lze poznat, a dokonale se přizpůsobí každému scénáři. Kolekce zahrnuje pevné pohovky různých velikostí, křeslo, puf a podhlavník.



### Bliss

Giorgio Ragazzini

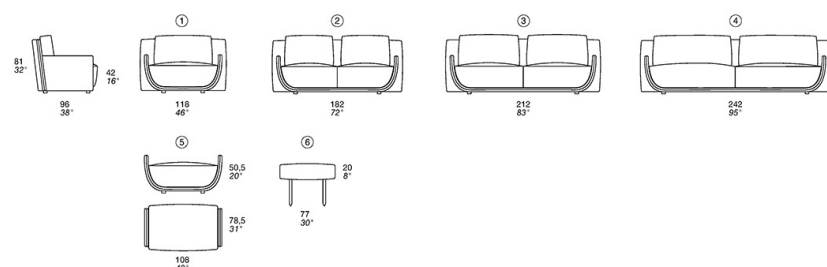

## KŘESLO BOLD

Bold řeší téma zaoblení, které odlehčuje i ty nejdůležitější objemy. Odtud pramení organický a přirozený design Giorgia Ragazziniho, který interpretuje spontánní jednoduchost. Tak se zrodila rodina čalouněného nábytku s měkkými a obepínajícími tvary, které spojují pohodlí a maximální modularitu. Objemy jsou obkresleny zvláštním čalouněným profilem, který pomáhá umocnit vizuální eleganci kolekce.



### Bold

design Giorgia Ragazzini

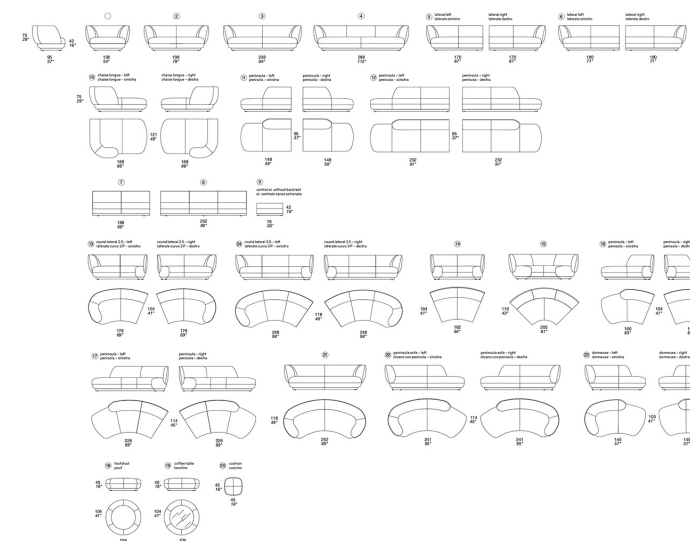



## KŘESLO DUMBO

Hledání ideálního vztahu mezi formou a funkcí, umístěného v časově neurčitém prostoru, který by byl schopen udržet harmonický vztah mezi sedadly a prostorem pro ně určeným, dalo tomuto projektu život. Dumbo se zrodilo v roce 1992 z projektu Rina Dalmonteho.

Prianera představuje tento model v jeho původní podobě.



## – DUMBO

design Rino Dalmone & Elena Arkhipova

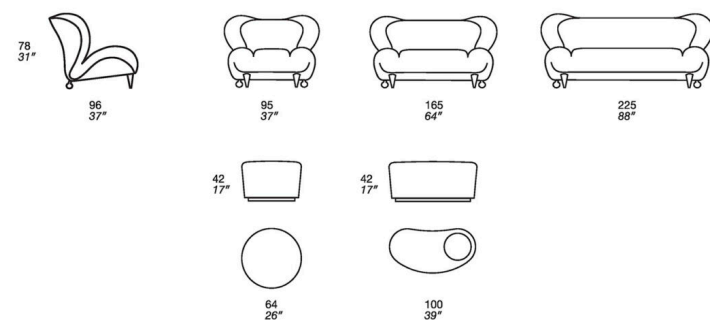

## KŘESLO MINIMAL

Minimal si podmaní svou konkrétní linií, která si hraje s jasnou geometrií. Velký a příjemný prostor k sezení je podpořen lehkou a minimální kovovou konstrukcí. Zde potažené kůží Smokey Madison s niklovou povrchovou úpravou podstavce.



## – MINIMAL

design Giorgio Ragazzini

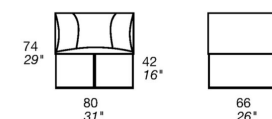

## KŘESLO ODEON

Křeslo Odeon s obklopujícími a asymetrickými tvary je navrženo tak, aby se dalo zasadit do jakéhokoli prostředí. Opěradlo složené ze dvou prvků může být navíc potaženo plisé, kompletně ručně provedeným procesem, a to jak v kůži, tak v látkách kolekce Prianera.



### Odeon

Giorgio Ragazzini

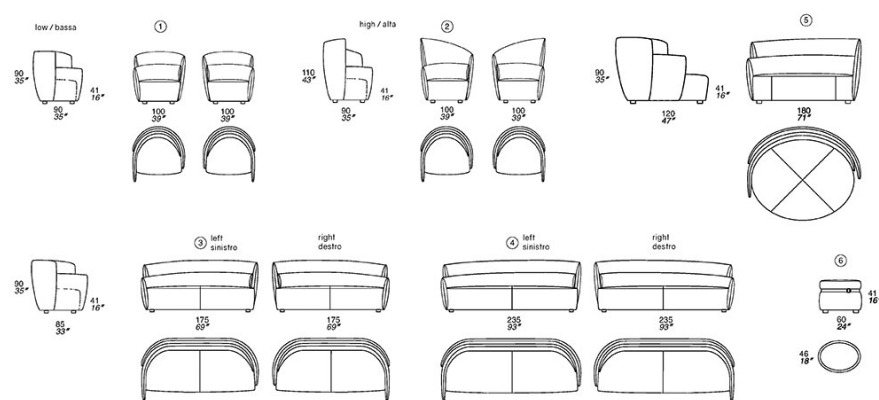

## KŘESLO LITOS

V novém modelu Litos, který navrhl Giorgio Ragazzini, je nejzřetelnějším a bezprostředním aspektem podobnost mezi objemy čalounění a velkými oblázky, vyhlazenými neustálou prací vody, která s trpělivostí in nite změkčuje nerovnosti a činí povrchy útulnými a pohodlnými. Kolekce se skládá z různých prvků: pohovek křesel, otomanů a lehátek, které umožňují volné a kreativní řízení kombinací. Nekonečné kompoziční možnosti vedou k vytváření sofistikované krajiny a činí každý interiérový projekt osobitým.



### Litos

design Giorgio Ragazzini

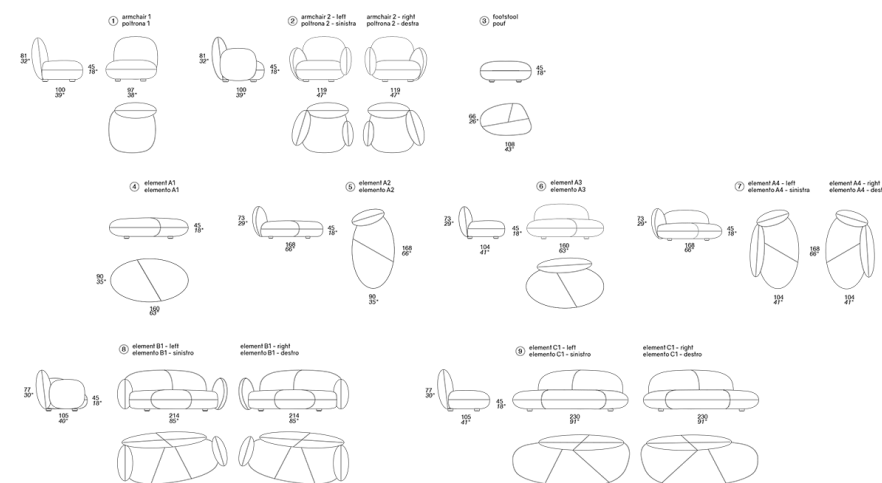



## KONFERENČNÍ STOLY

## KONFERENČNÍ STOLEK ISOLE

Kompletní kolekce konferenčních stolků různých výšek a velikostí. Kovové konstrukce a desky jsou k dispozici v mnoha povrchových úpravách, od nejměkčších mramorů po dřevo s lesklým a matným povrchem nebo v kůži Prianera.



### \_ CAPRI Isole collection

design Carlo Bimbi



### \_ ISCHIA Isole collection

design Carlo Bimbi



- Optional wooden top in plywood covered with leather
- Plastic anti-slip
- Not removable covers

### \_ GAVI Isole collection

design Carlo Bimbi



### \_ GIGLIO Isole collection

design Carlo Bimbi



## KONFERENČNÍ STOLEK OPERA

Elegantní konferenční stůl Opera, který se hodí k jakémukoli designu pohovky, je k dispozici v provedení z mramoru, dřeva a kůže.



## \_ OPERA

design Giorgio Ragazzini



### TECHNICAL DATA

- Metal frame
- Plastic anti-slip
- Not removable covers

## KONFERENČNÍ STOLEK OUVERTURE

Elegantní dřevěná knihovna pro moderní a sofistikované prostředí.



## \_ OUVERTURE

design Giorgio Ragazzini

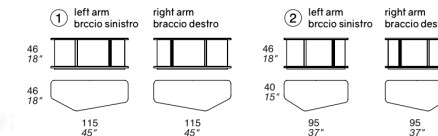

### TECHNICAL DATA

- Structure in solid wood and plywood covered with wood veneer

### DATI TECNICI

- Struttura in legno massello e multistrato rivestito in essenza

① Matching with the following models / disponibile in abbinamento ai seguenti modelli: Aliante - Mood - Nesting deep version - Opera - Rigoletto - Sharpei - Sorrentino - Sonora - Sonora Sofa Bed - Yucatan - Yucatan Sofa Bed

② Matching with the following models / disponibile in abbinamento ai seguenti modelli: Alfred - Ariel - Nabucco - Nesting - Nesting Sofa Bed - Nilo - Nilo Sofa Bed - Opera - Pook - Valentino

## KONFERENČNÍ TRIAL-MAX-TRIBAS

Elegantní design, praktičnost a funkčnost, možnost přizpůsobit si vrchní část v kůži nebo látce a sladit ji s jakýmkoli modelem z kolekce Prianera.



### \_ TRIAL

design Carlo Bimbi

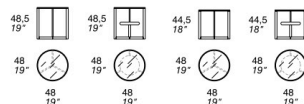
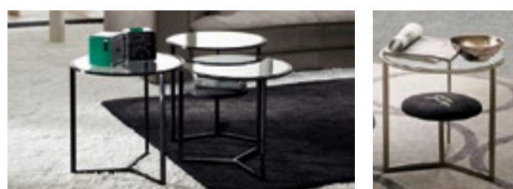

### \_ TRIBAS

design Carlo Bimbi

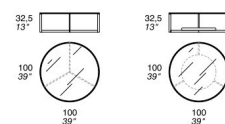

### \_ MAX

design Carlo Bimbi

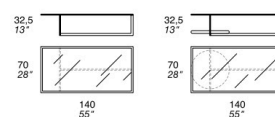

## KONFERENČNÍ STOLEK STRIPE

Kolekce Stripe je systém elegantních nízkých stolků a doplňků různých tvarů a výšek, které lze používat jednotlivě nebo ve skupinách a vzájemně se doplňovat. Stoly Stripe se vyznačují kovovým páskovým rámem a povrchem, který je k dispozici z kladívkového skla ve třech barvách nebo z odolné porcelánové kameniny či drahého mramoru, to vše v různých povrchových úpravách.



### Water Stripe collec

design Giorgio Ragazzini

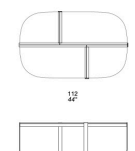

### Fire Stripe collection

design Giorgio Ragazzini

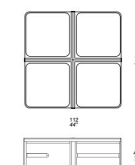

### Earth Stripe collection

design Giorgio Ragazzini

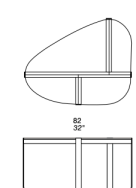

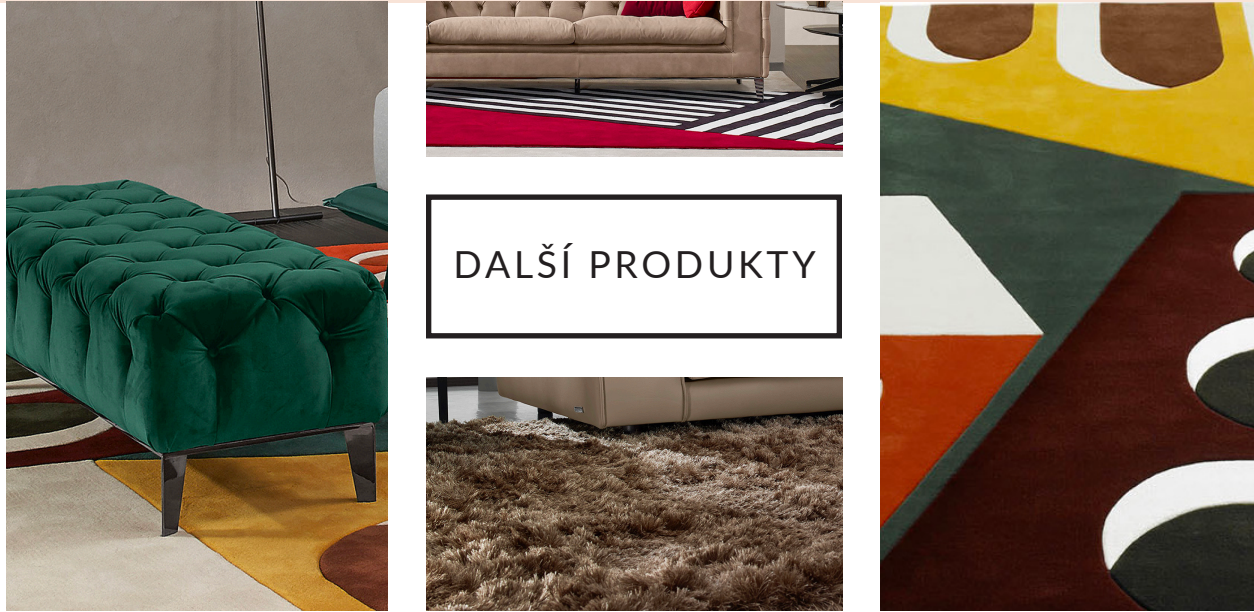

DALŠÍ PRODUKTY



# OBRAZY VIVIAN

Vzdává hold ikonické americké chůvě / fotografce Vivian Maier. Je k dispozici v různých velikostech a je navržen tak, aby hostil zákaznicky nebo zrcadlové obrazy.



**\_ VIVIAN frame**  
design Giorgio Ragazzini



**TECHNICAL DATA**

- Frame in plywood
- Foam layer 150 gr
- Back with carton top covered fabric
- Not removable covers

**DATI TECNICI**

- Struttura in multistrato
- Imbottitura con accoppiato 150 gr
- Chiusura con pannello di cartone rivestito in tela
- Rivestimento non sfoderabile

Images used in Vivian frames for the photo shoot are just examples. It's also possible to send HD file of a custom picture to be inserted into the frame.

Le immagini utilizzate all'interno delle cornici Vivian nel servizio fotografico sono unicamente degli esempi. Di seguito le immagini disponibili consigliate dall'azienda. È inoltre possibile inviare il file in alta risoluzione dell'immagine che si desidera inserire all'interno della cornice.

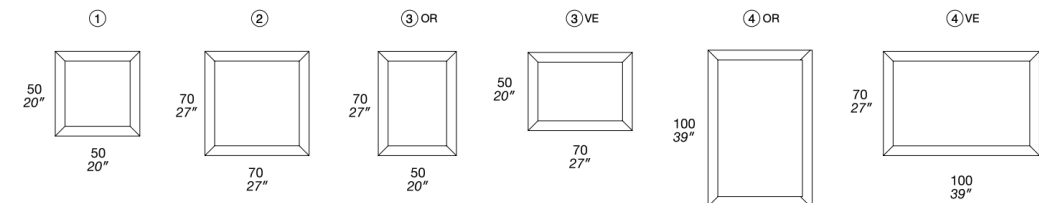

## POUF & STOLEK SAK

Elegantní kolekce konferenčních stolků a poufů, která umožňuje četné kombinace.



### \_ POUF SAK

design Fabrizio Ballardini

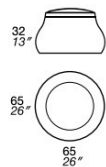

### \_ COFFEE SAK

design Fabrizio Ballardini

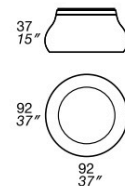

## MEDEA ZRCADLO

Zrcadlo Médea je k dispozici ve třech různých velikostech, volně stojící i nástěnné, s vlastní výšivkou i s hladkým potahem.



### \_ MEDEA

design Giorgio Ragazzini

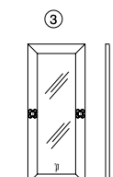
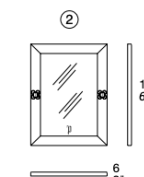
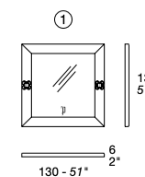

#### TECHNICAL DATA

- Frame in fir wood and plywood
- Safety mirror in tempered glass

#### DATI TECNICI

- Struttura in legno di abete e multistrato
- Specchio in cristallo temperato con pellicola di sicurezza

## LAVICE PINCH

Lavice Pinch může být užitečným doplňkem jak v prostoru pro spaní, tak v obývacím prostoru. Její měkký sedák se vyznačuje přítomností dekorativního kontura, prvku, který odlišuje doplňky řady Pinch.



### \_ PINCH bench

design Giorgio Ragazzini

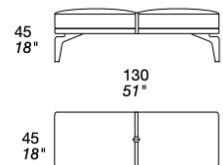

#### TECHNICAL DATA

- Frame in iron
- Seat suspension with elastic belts width 5 cm (1,9")
- Filling in polyurethane 35 Kg/m3 density
- Seat height 45 cm (17,7")
- Feet 24 cm (9,4") high
- Covers are not removable







MATERIÁL: KŮŽE

## kategorie X \_ POSH

Nabízíme exkluzivní nubukovou kůži Prianera Nubuck s měkkým a hřejivým povrchem. Výběr barev je módní a široký. Kůže má přírodní zrna a růstové značky, zhojené jizvy a další přírodní faktory jsou součástí vzhledu. Barevné rozdíly jsou součástí duše této kůže.



## kategorie X \_ MOSS

Kůže Moss 3+ je super exkluzivní celozrnná čistá anilinová kůže s měkkým a přirozeným pocitem. Symbolizuje pevnost a odolnost a je špičkou na trhu. Přírodní vlastnosti kůže, včetně zhojených jizev a růstových stop, jsou zachovány jako součást její historie a jsou součástí jejího vzhledu.

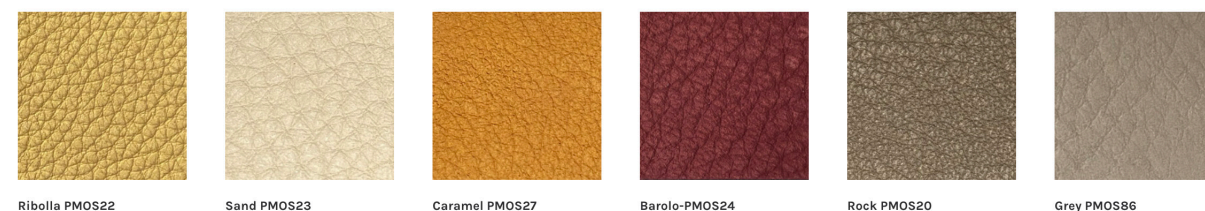

## kategorie 5 \_ DIAMANTE

Celozrnný anilin Diamante má přirozený vzhled a tloušťku 2+ mm, což ho činí hřejivým a jedinečným. Je speciálně ošetřen tak, aby si zachoval vlastnosti a rysy kůží nejvyšší kvality, zejména měkkou a sametovou ruku.



kategorie 4

**\_ BOSPHORE**

S tloušťkou až 2 mm. Bosphore je měkká a bohatá kůže získaná z nejlepších evropských kůží. Speciální činění a lehká korekce umožňují kůži elegantním a homogenním způsobem zvýraznit její původní přirozený zisk a měkkost na celém povrchu.



Taupe 1504

Nuvola 1516

White 1513

Milk 1501

Oyster 1502

Yuta 1503

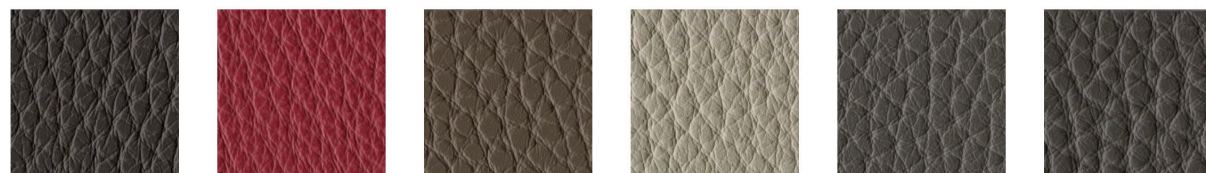

Mahogany 1505

Fragola 1517

Corteccia 1515

Cenere 1510

Fango 1509

Grigio 1507

kategorie 4

**\_ COVENANT**

Covenant je čistá bubnová barvená anilínová kůže, vybraná z nejlepších evropských kůží a dlouhodobě zpracovávaná v dřevěném bubnu pro zajištění lepší kvality zrna. Speciální proces přečinění vylepšuje přirozenou krásu kůže a vodoodpudivý přípravek je nastříkán v závěrečné fázi procesu.

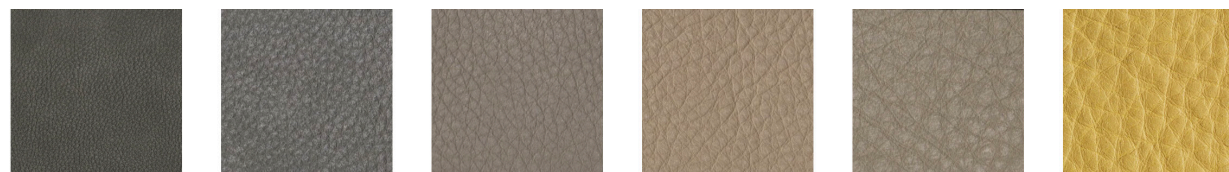

Olive C458

Cenere C486

Tortora C414

Nina C495

Kaki C402

Giallo C422



Castagno C417

Caffè C410

Bambola C437

Siena C427

Atlantic C498

Sabbia C405

kategorie 4

**\_ TRUMAN**

Vybrané evropské kůže zpracovávané v dřevěných bubnech, Truman je vyčiněný jako kůže nubuk a ručně broušen. Vodoodpudivá vrstva je aplikována v závěrečné fázi, kůže má růstové stopy, zhojené jizvy a barevné rozdíly, což je součástí jejího charakteru.



Barley 4030

Terra 4003

Tanganica 4011

Africa 4046

Echoes 4022

Dark Blue 4016

kategorie 3

**\_ GEORGIA**

Měkká kůže Georgia je mírně korigovaná, aby se snížilo několik přirozených vad kůže a je chráněna pro snadnou údržbu a trvanlivost. Matný vzhled a mírně nepravidelná struktura umocňují krásu a univerzálnost této kůže. Nabízí se nejširší výběr barev.



Carrara 9015

Latte 9000

Botticino 9010

Calcare 9043

Basalto 9046

Elefante 9016

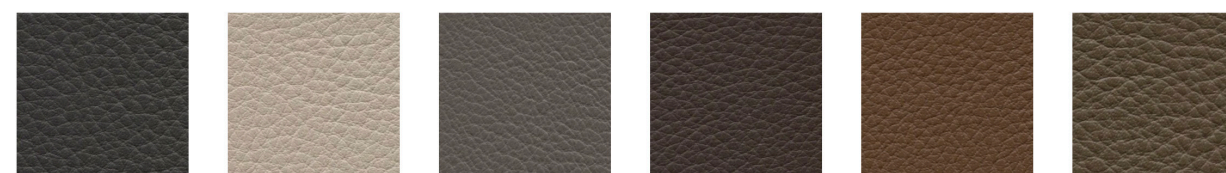

Antracite 9035

Bird 9018

Minerale 9022

Cardamomo 9030

Acacia 9009

Cacao 9011

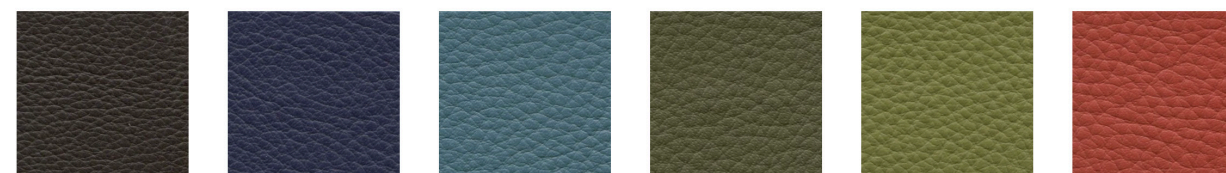

kategorie 2

**\_ PRINCIPE**

Pečlivě pigmentovaná a poloanilínová kůže s rovnoměrným korigovaným přírůstkem. Charakteristickými znaky jsou tloušťka, měkkost a snadná údržba. Tato kůže je ideální pro každodenní použití.



Ghiaccio 2155

Bianco 2100

Gesso 2205

Perla 2160

Crema 2120

Cappuccino 2125



Terra 2140

Caramello 2135

Bordo 2185

Ardesia 2165

Topo 2170

Antracite 2175

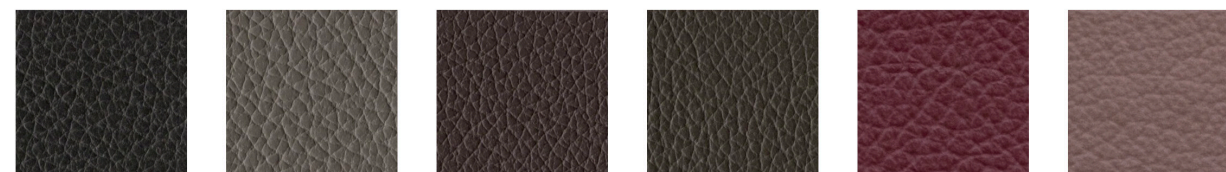

Nero 2200

Taupe 2150

Cioccolato 2190

Testa Di Moro 2195

Bordeaux 224

Brown 229



MATERIÁL: LÁTKA

kategorie E FANCY

**\_ BAIA**



kategorie E  
**\_ SAMBUKO**



kategorie E  
**\_ LOTO BOUCLÈ**



kategorie C FANCY  
**\_ HONEY**

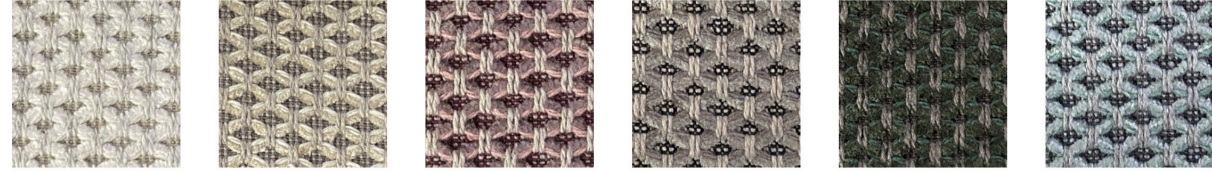

Col. 11 Col. 102 Col. 24 Col. 10 Col. 205 Col. 123

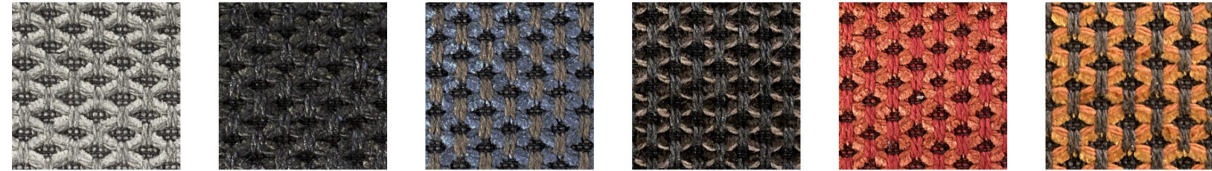

Col. 19 Col. 26 Col. 16 Col. 36 Col. 7 Col. 6

kategorie C AQUACLEAN  
**\_ GELSO**



Col. 402 Col. 102 Col. 404 Col. 105 Col. 405 Col. 406

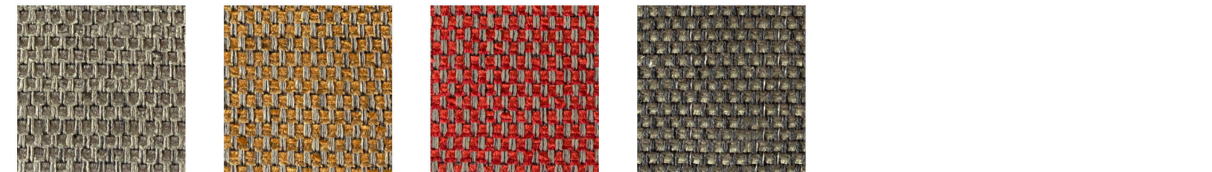

Col. 219 Col. 325 Col. 338 Col. 19

kategorie C  
**\_ GERANIO**



Col. 02 Col. 04 Col. 05 Col. 07 Col. 08

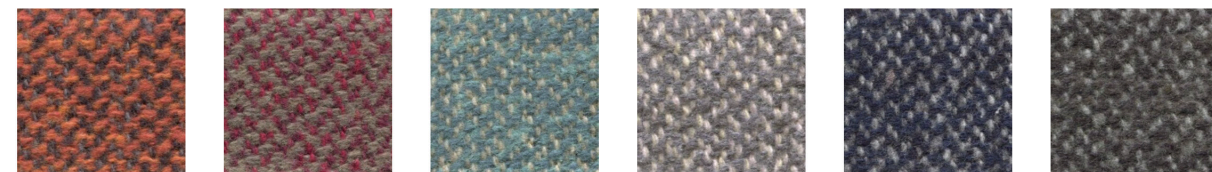

Col. 10 Col. 11 Col. 12 Col. 14 Col. 17 Col. 19

kategorie A ESSENTIAL  
**\_ ORCHIDEA**



Col. 200 Col. 130 Col. 615 Col. 617 Col. 666 Col. 26



Col. 101 Col. 13 Col. 204 Col. 02 Col. 100 Col. 205

kategorie A ESSENTIAL  
**\_ TAMERICE**

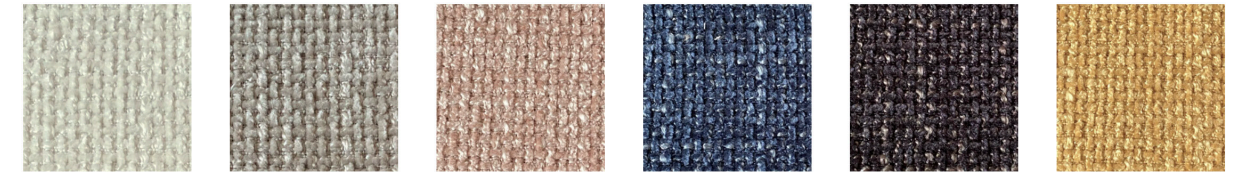

Col. 200 Col. 616 Col. 615 Col. 14 Col. 180 Col. 28



Col. 10 Col. 13 Col. 204 Col. 622 Col. 02 Col. 617

kategorie A ESSENTIAL  
**\_ PESCA**



Col. 01 Col. 03 Col. 05 Col. 08 Col. 11 Col. 21



Col. 28 Col. 25 Col. 24 Col. 30 Col. 31 Col. 32

kategorie A ESSENTIAL  
**\_ NESPOLO**



Col. 03 Col. 04 Col. 08 Col. 13 Col. 15 Col. 18



Col. 39 Col. 24 Col. 32 Col. 43 Col. 44 Col. 46

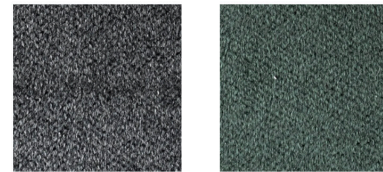

Col. 37 Col. 21

kategorie A  
**\_ CARRÈ UNITO**



Col. 01 Col. 02 Col. 03 Col. 04 Col. 05 Col. 07

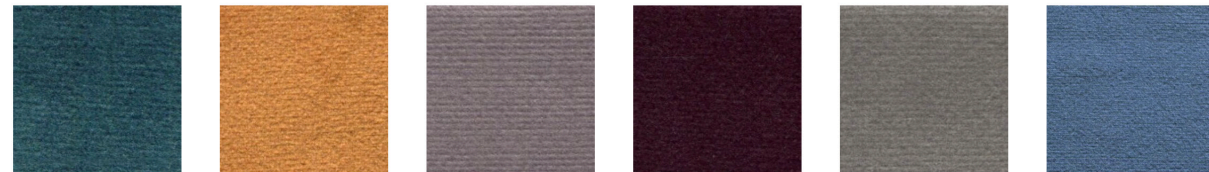

Col. 08 Col. 09 Col. 10 Col. 11 Col. 12 Col. 13

kategorie A  
**\_ MIMOSA**

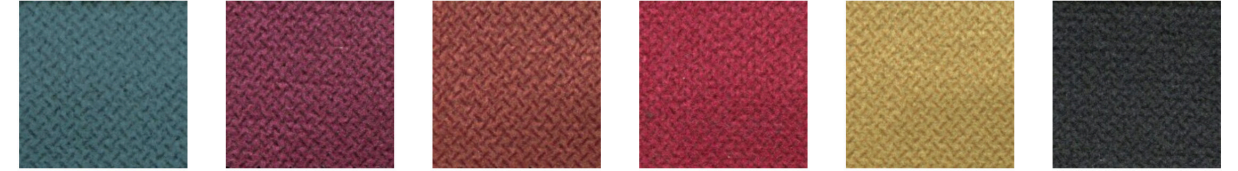

Col. 06 Col. 09 Col. 10 Col. 12 Col. 20 Col. 22

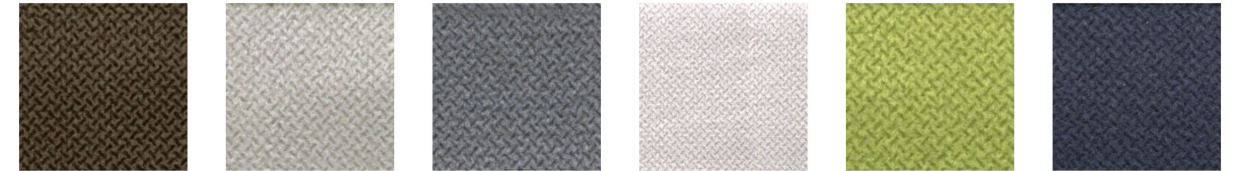

Col. 30 Col. 31 Col. 32 Col. 37 Col. 38 Col. 41



Col. 45 Col. 57 Col. 66 Col. 72 Col. 84 Col. 84

**KÁMEN**

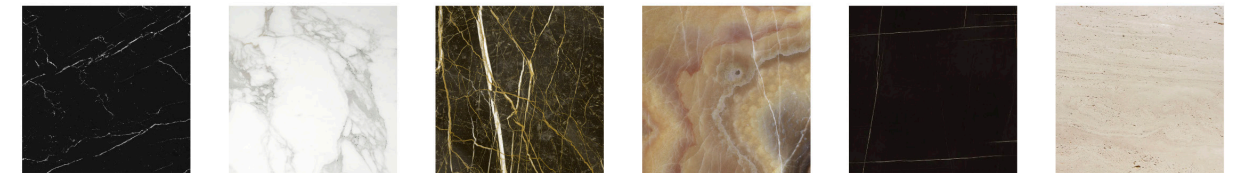

Marquínia Calacatta Port Laurent Onice Tanzania Sahara Noir Tavertino Classico

## DALŠÍ KOLEKCE A FOTOGRAFIE



## KOLEKCE MATCHES

Prohlédnout si další fotografie

*Nová kolekce skutečně mění pravidla hry: její jedinečný a nevídaný styl potvrzuje neustálý růst značky.*



## POINT OF VIEW CATALOG

Prohlédnout si další fotografie

*Objevte náš nový katalog POINT OF VIEW, kolekci, ve které jsme se snažili přiblížit identitu a spojení s územím našich pohovek, jejich materiály a řemeslníky.*



## PRIANERA NOVÁ KOLEKCE

Video nové kolekce 2022

*Oficiální představení našich nových designů a materiálů, vychutnejte si atmosféru Prianery v tomto exkluzivním prostředí!*

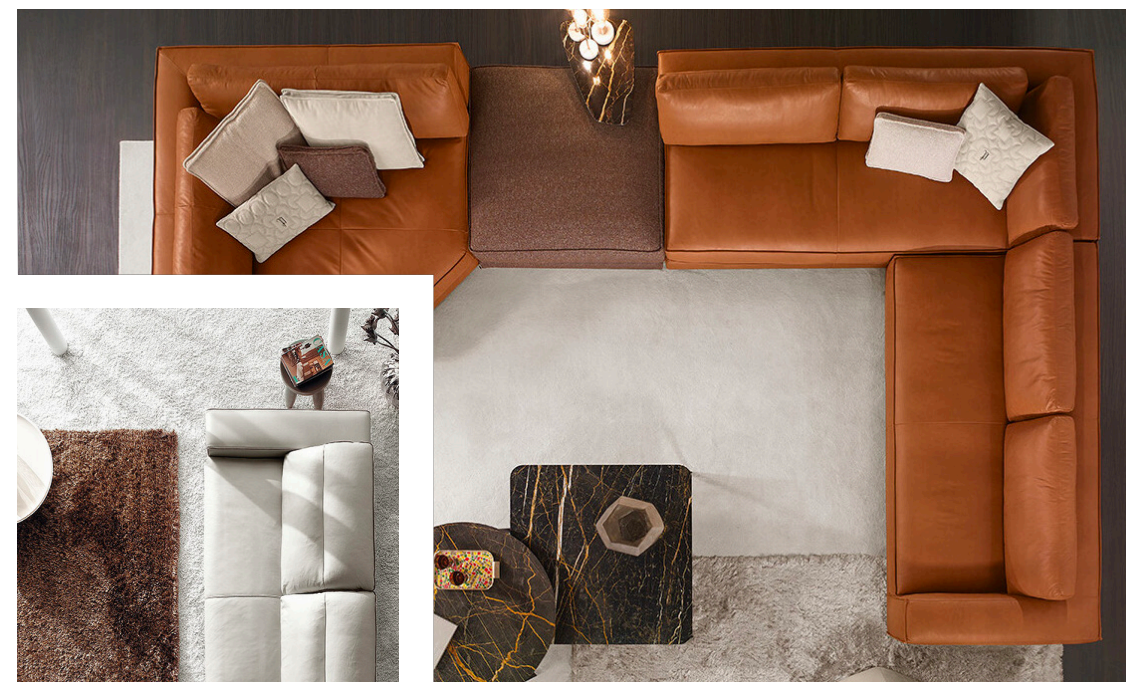

**“ŘEMESLNÝ  
DUCH A ITALSKÉ  
KNOW-HOW  
SPOJENÉ  
V KOLEKCI  
PRIANERA.”**

Řemeslný duch ve své nejčistší a nejvyšší podobě, který oživuje výrobu společnosti. Skutečný kód dokonalosti spojený s nezaměnitelným italským know-how, kterým se vyznačuje tvorba výrobků kolekce Prianera.



*“Řemeslný duch ve své  
nejčistší a nejvyšší podobě  
oživuje výrobu společnosti  
skrze dokonalost a italské  
know-how, jako je patrné  
v tvorbě výrobků kolekce  
Prianera”*



---

*Řemeslný duch ve své nejčistší a nejvyšší podobě oživuje výrobu společnosti skrze dokonalost a italské know-how, jako je patrné v tvorbě výrobků kolekce Prianera*